

INSPIRON™

INŠTALAČNÁ PRÍRUČKA

DELL™
YOURS IS HERE

INSPIRON™

INŠTALAČNÁ PRÍRUČKA

Model P03T

Typ P03T001

Poznámky, upozornenia a varovania

 **POZNÁMKA:** POZNÁMKA uvádza dôležité informácie, ktoré umožňujú lepšie využitie počítača.

 **UPOZORNENIE:** UPOZORNENIE označuje možné poškodenie hardvéru alebo stratu údajov a uvádza, ako sa vyhnúť problému.

 **VAROVANIE:** VAROVANIE označuje možné poškodenie majetku, osobné zranenie alebo smrť.

Ak ste si zakúpili počítač Dell™ radu n, odkazy na operačné systémy Microsoft® Windows® v tomto dokumente nebudú použiteľné.

Informácie v tomto dokumente sa môžu zmeniť bez oznámenia.

© 2009 Dell Inc. Všetky práva vyhradené.

Reprodukcia týchto materiálov akýmkoľvek spôsobom je bez písomného súhlasu spoločnosti Dell Inc. prísne zakázaná.

Ochranné známky použité v texte: *Dell*, logo *DELL* logo, *YOURS IS HERE*, *Dell On Call* a *DellConnect* sú ochranné známky spoločnosti Dell Inc.; *Intel*, *Celeron* a *Pentium* sú registrované ochranné známky spoločnosti Intel Corporation v USA a v iných krajinách; *Microsoft*, *Windows*, *Windows Vista* a logo tlačidla Start systému *Windows Vista* sú alebo ochranné známky, alebo registrované ochranné známky spoločnosti Microsoft Corporation v USA alebo v iných krajinách; *Bluetooth* je registrovaná ochranná známka vo vlastníctve spoločnosti Bluetooth SIG, Inc. a spoločnosť Dell ju používa na základe licencie.

Iné ochranné známky a obchodné názvy môžu byť v tomto dokumente použité v odvolaní sa na subjekty uplatňujúce si nároky na svoje známky a názvy, alebo na svoje výrobky. Dell Inc. sa zrieka akéhokoľvek vlastníckeho nároku k iným než vlastným ochranným známkam a obchodným názvom.

Obsah

Nastavenie prenosného počítača Inspiron	5	Gestá dotykového panelu	25
Pred nastavením počítača	5	Ovládacie prvky médií	28
Pripojte sieťový adaptér	6	Funkcie displeja	30
Pripojte sieťový kábel (voliteľné)	7	Vyberanie a vkladanie batérie	32
Stlačte hlavný vypínač.	8	Funkcie softvéru	34
Nastavenie systému Microsoft Windows	9	Dell Dock	38
Inštalácia SIM (voliteľné)	10	Riešenie problémov.	39
Zapnite alebo vypnite bezdrôtové rozhranie (voliteľné)	12	Zvukové signály	39
Pripojenie na internet (voliteľné)	14	Problémy so sieťou	40
Používanie prenosného počítača Inspiron	18	Problémy výkonu.	41
Funkcie na pravej strane	18	Problémy pamäti	43
Funkcie na ľavej strane	20	Blokovanie a problémy so softvérom	43
Funkcie základne počítača	22	Používanie nástrojov technickej podpory	46
		Stredisko technickej podpory Dell	46
		Systémové hlásenia	47

Obsah

Sprievodca pri riešení problémov s hardvérom	48	Informácie o produkte	63
Dell Diagnostics	48	Vrátenie položiek na záručnú opravu alebo vrátenie peňazí	63
Obnovenie operačného systému.	53	Skôr než zavoláte	65
Obnovenie systému.	54	Kontakty na spoločnosť Dell	66
Dell Factory Image Restore	55	Ďalšie informácie a zdroje.	68
Preinštalovanie operačného systému	57	Základné technické údaje	71
Pomocník.	59	Príloha	76
Technická podpora a služba pre zákazníkov	60	Oznámenie o výrobku Macrovision	76
DellConnect	61	Informácie pre NOM, alebo Oficiálnu mexickú normu (iba pre Mexiko)	77
Online služby	61	Register	78
Automatizovaná služba stavu objednávky	62		

Nastavenie prenosného počítača Inspiron

Táto časť ponúka informácie o nastavení prenosného počítača Inspiron™ 11.

Pred nastavením počítača

Pri umiestňovaní počítača zaistíte, aby ste umožnili jednoduchý prístup k zdroju napájania, dostatočné vetranie a rovny povrch, na ktorý počítač umiestnite.

Zablokovanie prietoku vzduchu okolo prenosného počítača Inspiron môže spôsobiť jeho prehriatie. Prehriatie môžete zabrániť tak, že uchováte vzdialenosť aspoň 10,2 cm (4 pal.) na zadnej strane a minimálne 5,1 cm (2 pal.) na všetkých ostatných stranách. Zapnutý počítač za žiadnych okolností neumiestňujte do uzatvoreného priestoru, ako napr. skrinka alebo zásuvka.

 **VAROVANIE:** Vetracie otvory nezakrývajte, nevkladajte do nich žiadne predmety a dbajte na to, aby sa v nich neusádzal prach. Keď je váš počítač Dell™ zapnutý, nekladajte ho do prostredia s nedostatočným prúdením vzduchu ako napr. do uzavretej aktovky. Obmedzenie prúdenia vzduchu môže poškodiť počítač alebo spôsobiť požiar. Keď sa počítač zahreje, zapne si ventilátor. Hluk ventilátora je normálny stav a neindikuje žiaden problém ventilátora alebo počítača.

 **UPOZORNENIE:** Umiestňovanie alebo hromadenie ťažkých alebo ostrých predmetov na počítači môže zapríčiniť jeho trvalé poškodenie.

Pripojte sieťový adaptér

Adaptér striedavého prúdu pripojte k počítaču a potom ho pripojte do zásuvky alebo prepäťovej ochrany.

VAROVANIE: Napájací adaptér funguje s elektrickými zásuvkami na celom svete. Elektrické zásuvky a rozvodky sa však v rôznych krajinách líšia. Používanie nekompatibilného kábla alebo nevhodné pripojenie kábla na elektrickú rozvodku alebo zásuvku môže spôsobiť požiar alebo trvalé poškodenie vášho počítača.

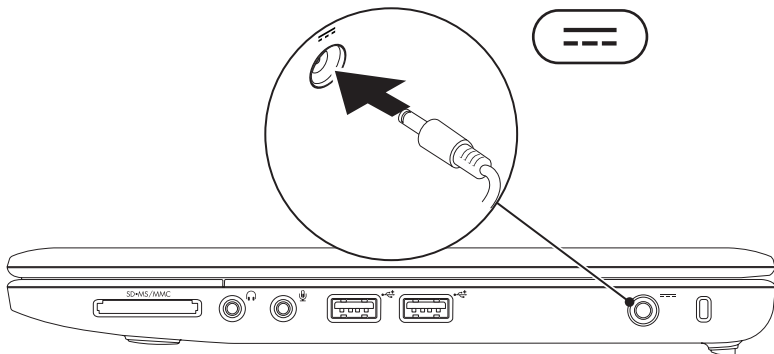

Pripojte sieťový kábel (voliteľné)

Ak chcete použiť bezdrôtové pripojenie siete, pripojte sieťový kábel.

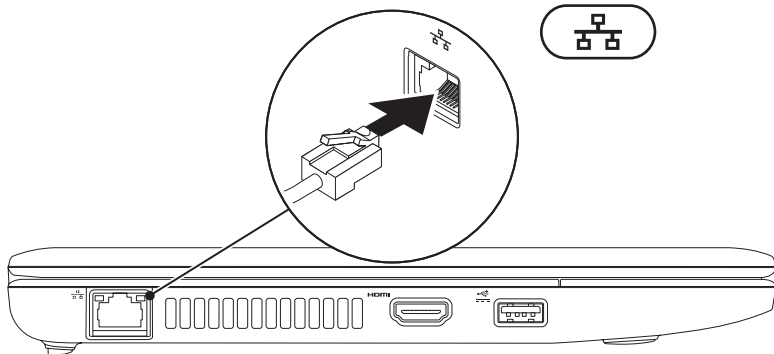

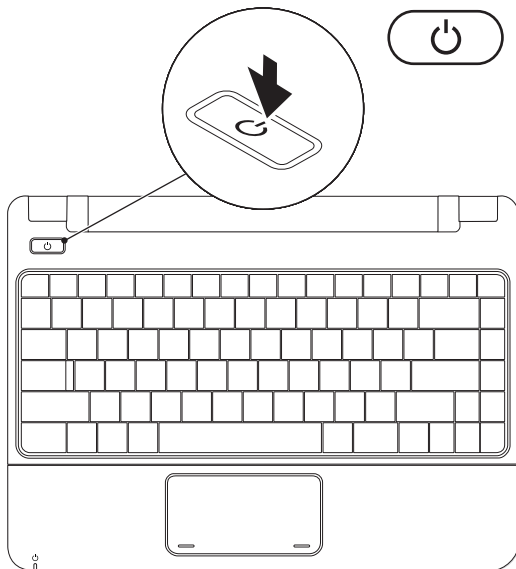

Stlačte hlavný vypínač



Nastavenie systému Microsoft Windows

Váš počítač Dell je predkonfigurovaný s operačným systémom Microsoft Windows. Pri prvom nastavení systému Windows sa riadte pokynmi na obrazovke. Tieto kroky sú povinné a ich uskutočnenie môže zaberať určitý čas. Obrazovky nastavenia systému Windows vás prevedú niekoľkými postupmi, vrátane prijatia licenčných podmienok, predvoľbami nastavení a nastavením internetového pripojenia.

 **UPOZORNENIE:** Neprerušujte proces nastavenia operačného systému. V opačnom prípade to môže spôsobiť nepoužiteľnosť počítača a budete musieť znovu nainštalovať operačný systém.

 **POZNÁMKA:** Odporúčame, aby ste si kvôli optimálnemu výkonu počítača prevzali a nainštalovali najnovší systém BIOS a ovládače, ktoré sú pre počítač dostupné na webovej lokalite technickej podpory spoločnosti Dell **support.dell.com**.

Inštalácia SIM (voliteľné)

Nainštalovaním karty Modulu Identity predplatiteľa (SIM) sa sprístupní prehľadávanie internetu, kontrola e-mailu a pripojenie do virtuálnej privátnej siete. Ak chcete pristupovať k týmto funkciám, musíte byť v dosahu siete vášho mobilného operátora.

POZNÁMKA: Nainštalovanie karty SIM sa nevyžaduje, ak na prístup do internetu používate kartu EVDO.

1 šachta batérie

2 karta SIM

3 otvor na kartu SIM

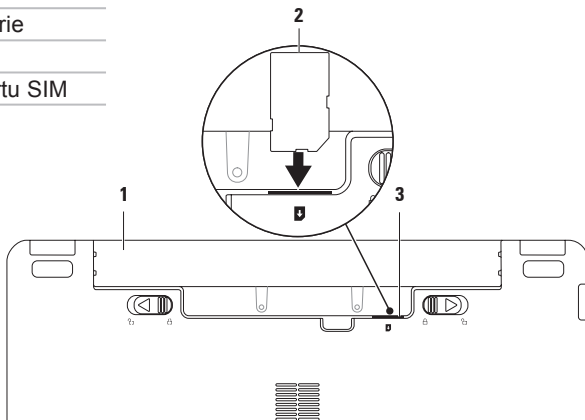

Ak chcete nainštalovať kartu SIM:

1. Vypnite počítač.
2. Vytiahnite batériu, (pozrite časť „Vyberanie a vkladanie batérie“ na strane 32).
3. V priehradke na batériu zasuňte modul SIM do priečinka.
4. Vymeňte batériu, (pozrite časť „Vyberanie a vkladanie batérie“ na strane 32).
5. Zapnite počítač.

Ak chcete kartu SIM vybrať, zatlačte ju a vysuňte.

Zapnite alebo vypnite bezdrôtové rozhranie (voliteľné)

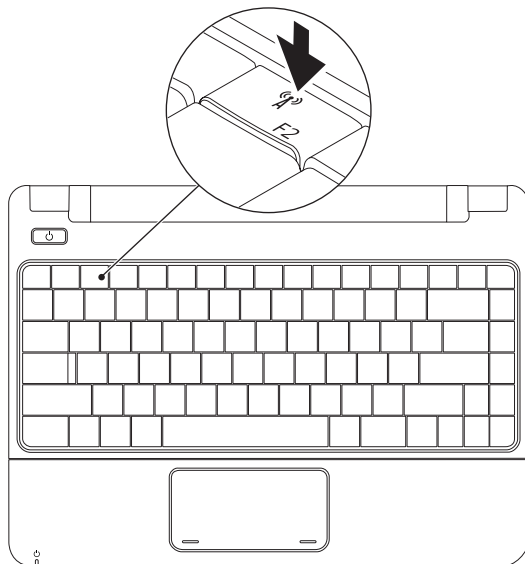

Zapnutie bezdrôtového rozhrania:

1. Skontrolujte, či je počítač zapnutý.
2. Na klávesnici  stlačte kláves bezdrôtového rozhrania.
Objaví sa dialógové okno **Ovládanie bezdrôtového rádia**.
3. Zvoľte možnosti, ktoré chcete spustiť.
4. Kliknite na položku **OK**.

Vypnutie bezdrôtového rozhrania:

1. Stlačte na klávesnici bezdrôtového rozhrania .
Objaví sa dialógové okno **Ovládanie bezdrôtového rozhrania**.
2. Zrušte voľbu možností, ktoré chcete vypnúť.
3. Kliknite na položku **OK**.

 **POZNÁMKA: Kláves Zapnúť režim počas letu** umožňuje rýchle vypnutie všetkých bezdrôtových rádii (Bluetooth, mobilných širokopásmových a GPS), napr. v situácii, keď vás o to požiadajú v lietadle počas letu.

Pripojenie na internet (voliteľné)

Ak sa chcete pripojiť na Internet, budete potrebovať externý modem alebo sieťové pripojenie a poskytovateľa internetových služieb (ISP).

Ak externý USB modem alebo WLAN adaptér nie je súčasťou pôvodnej objednávky, môžete ho zakúpiť na webovej stránke spoločnosti Dell na **www.dell.com**.

Nastavenie káblového pripojenia

- Ak používate vytáčané pripojenie, pred nastavením internetového pripojenia pripojte telefónnu linku k voliteľnému externému USB modemu a k telefónnemu konektoru v stene.
- Ak používate pripojenie pomocou DSL alebo káblového/satelitného modemu, informácie o nastavení získate od ISP alebo mobilného operátora.

Ak chcete dokončiť nastavenie káblového internetového pripojenia, postupujte podľa pokynov v časti „Nastavenia vášho internetového pripojenia“ na strane 16.

Nastavenie bezdrôtového pripojenia

Pred tým, ako budete môcť používať bezdrôtové pripojenie k internetu, musíte pripojiť počítač k bezdrôtovému smerovaču.

Nastavenie pripojenia k bezdrôtovému smerovaču:

Windows Vista®

1. Uistite sa, že na vašom počítači je zapnuté bezdrôtové pripojenie (pozrite „Zapnutie alebo vypnutie bezdrôtového rozhrania“ na strane 12).
2. Uložte a zatvorte všetky otvorené súbory a ukončíte všetky otvorené programy.
3. Kliknite na ponuku **Štart**  → **Pripojiť na**.
4. Postupujte podľa pokynov na obrazovke.

Windows® 7

1. Uistite sa, že na vašom počítači je zapnuté bezdrôtové pripojenie (pozrite „Zapnutie alebo vypnutie bezdrôtového rozhrania“ na strane 12).
2. Uložte a zatvorte všetky otvorené súbory a ukončíte všetky otvorené programy.
3. Kliknite na položku **Štart**  → **Ovládací panel** → **Centrum sietí a zdieľania** → **Pripojiť na sieť**.
4. Postupujte podľa pokynov na obrazovke.

Nastavenie pripojenia na Internet

Poskytovatelia internetových služieb a ich ponuky sa v jednotlivých krajinách odlišujú. Obráťte sa na svojho poskytovateľa internetových služieb o ponukách, ktoré sú dostupné vo vašej krajine.

Ak sa nemôžete pripojiť na Internet, ale v minulosti sa vám to úspešne podarilo, je možné, že ISP má výpadok. Obráťte sa na ISP a overte si stav poskytovania služieb, alebo sa neskôr skúste pripojiť znova.

Majte pripravené informácie o ISP. Ak nemáte ISP, **Sprivodca pripojením na Internet** vám pomôže získať ISP.

Windows Vista®

 **POZNÁMKA:** Nasledujúce inštrukcie sú použiteľné pre predvolené zobrazenie operačného systému Windows a nemusia sa vzťahovať na váš počítač Dell, ak ste ho nastavili na zobrazenie Windows Classic.

1. Uložte a zatvorte všetky otvorené súbory a ukončíte všetky otvorené programy.
2. Kliknite na položku **Štart**  → **Ovládací panel**.
3. Kliknite na položku **Sieť a internet** → **Centrum sietí a zdieľania** → **Nastaviť pripojenie alebo sieť** → **Pripojiť k sieti internet**.

Zobrazí sa okno **Pripojenie na Internet**.

 **POZNÁMKA:** Ak neviete, ktorý typ pripojenia máte vybrať, kliknite na položku **Poradiť pri výbere** alebo sa obráťte na svojho ISP.

4. Postupujte podľa pokynov na obrazovke a používajte informácie poskytnuté vašim ISP.

Windows® 7

1. Uložte a zatvorte všetky otvorené súbory a ukončite všetky otvorené programy.
2. Kliknite na položku **Štart**  → **Ovládací panel** → **Centrum sietí a zdieľania** → **Nastaviť nové pripojenie alebo sieť** → **Pripojiť k sieti internet**.

Zobrazí sa okno **Pripojenie na Internet**.

-  **POZNÁMKA:** Ak neviete, ktorý typ pripojenia máte vybrať, kliknite na položku **Poradiť pri výbere** alebo sa obráťte na svojho ISP.
3. Postupujte podľa pokynov na obrazovke a používajte informácie poskytnuté vašim ISP.

Používanie prenosného počítača Inspiron

Táto časť ponúka informácie o dostupných funkciách počítača Inspiron 11.

Funkcie na pravej strane

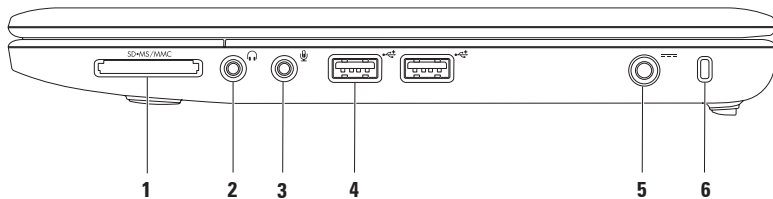



1  **Čítačka pamäťových kariet 3 v 1** — umožňuje rýchly a pohodlný spôsob prezerania a zdieľania fotografií, hudby, videí a dokumentov uložených na nasledovných digitálnych pamäťových kartách:

- Pamäťová karta Secure Digital (SD)
- Memory Stick
- Vysokokapacitná karta Secure Digital (SDHC)
- Memory Stick PRO
- Multimediálna karta (MMC/MMC+)

2  **Konektor pre zvukový výstup/slúchadlá** — slúži na pripojenie páru slúchadiel alebo na odosielanie zvuku do napájaného reproduktora alebo zvukového systému.

3  **Konektor pre zvukový vstup/mikrofón** — slúži na pripojenie mikrofónu alebo ako vstupný signál pre zvukové programy.

4  **Zásuvky USB 2.0 (2)** — slúžia na pripojenie USB zariadenia, ako napr. myš, klávesnica, tlačiareň, externá jednotka alebo MP3 prehrávač.



5  **Konektor pre sieťový adaptér** — slúži na pripojenie sieťového adaptéra napájajúceho počítač a na nabíjanie batérie.

6 **Zásuvka bezpečnostného kábla** — používa sa na pripojenie komerčne dostupného zariadenia proti krádeži k počítaču.

POZNÁMKA: Pred kúpou zariadenia proti krádeži sa presvedčte, že bude fungovať so zásuvkou bezpečnostného kábla na vašom počítači.

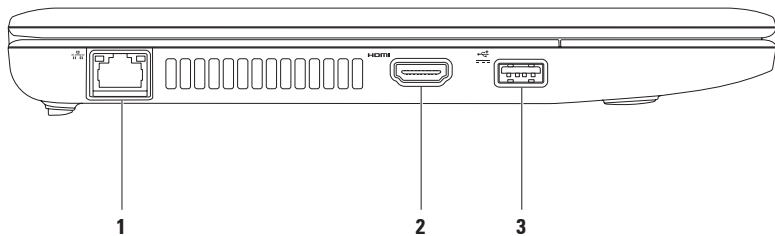
Funkcie na ľavej strane



-
-  **Sieťový konektor** — slúži na pripojenie počítača do siete alebo k širokopásmovému zariadeniu, ak používate drôtovú sieť. Dve kontrolky vedľa konektora indikujú stav a aktivitu káblového sieťového pripojenia.
 -  **Konektor HDMI** — Slúži na pripojenie TV 5.1 audio a video signálov.
POZNÁMKA: Ak sa používa s monitorom, číta sa iba video signál.
 -  **Výkonný konektor USB** — Pripája sa k zariadeniam USB, ktoré vyžadujú väčší výkon, ako napríklad k určitým tlačiarňam a snímačom čiarového kódu. Tento konektor podporuje prúdové zaťaženie až 2 A.
-

Funkcie základne počítača

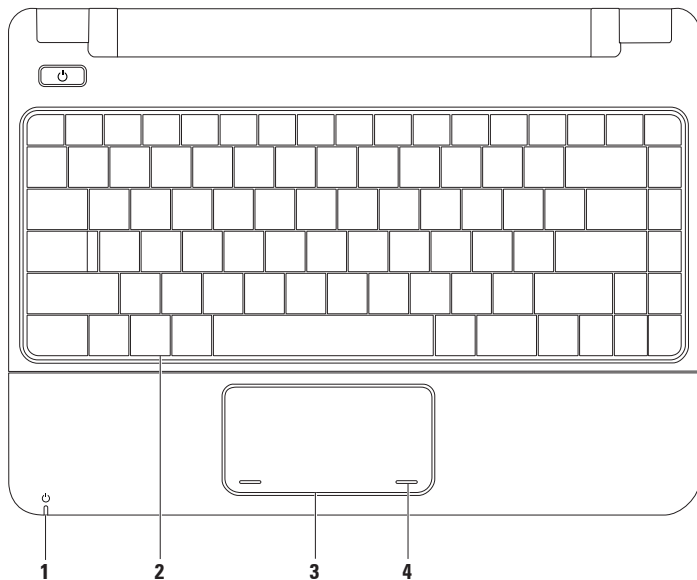

- 1  **Indikátor napájania / batérie** — Indikátor indikuje nasledujúce stavy, keď je počítač napájaný pomocou sieťového adaptéra alebo batérie.

	Stav indikátora	Stav(-y) počítača	Úroveň nabitia batérie
Napájací adaptér	Neprerušované biele	zapnutý vypnutý/ hibernovaný	nabíjanie <90%
	Biela s premennou intenzitou	pohotovostný režim	nabíjanie
	vypnutý	vypnutý/ hibernovaný	>90%
Batéria	Neprerušované biele	zapnutý	>10%
	Biela s premennou intenzitou	pohotovostný režim	>=10%
	Neprerušované žlté svetlo	zapnutý/ pohotovostný	<10%
	vypnutý	vypnutý/ hibernovaný	Nie je dostupné

POZNÁMKA: Batéria sa nabíja, keď je počítač napájaný pomocou sieťového adaptéra.

- 2 Klávesnica** — Ďalšie informácie o klávesnici nájdete v *Technologickej príručke Dell* na vašom pevnom disku, alebo na webovej lokalite Technickej podpory spoločnosti Dell support.dell.com/manuals.
-
- 3 Dotykový panel** — poskytuje funkcie myši na posúvanie kurzora, presúvanie vybraných položiek a funkciu pri kliknutí ľavým tlačidlom prostredníctvom klepnutia na dotykový panel. Ďalšie informácie nájdete v kapitole „Gestá dotykového panelu“ na strane 25.
-
- 4 Tlačidlá dotykového panelu (2)** — poskytujú funkcie kliknutia ľavým a pravým tlačidlom podobne ako je to na myši.
-

Gestá dotykového panelu

Posúvanie

Umožňuje vám posúvať sa po obsahu.
Funkcia posúvania obsahuje:

Bežné posúvanie – umožňuje posúvať sa nahor a nadol, alebo doprava a doľava.

Ak sa chcete posúvať nahor a nadol:

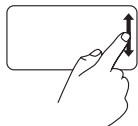

Posúvaním prstu nahor alebo nadol vo vertikálnej zóne posúvania (pravý kraj dotykového panela) sa posúvate v aktívnom okne nahor alebo nadol.

Ak sa chcete posúvať doprava alebo doľava:

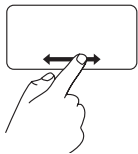

Posúvaním prstu doprava alebo doľava v horizontálnej zóne posúvania (spodný kraj dotykového panela) sa posúvate v aktívnom okne doprava alebo doľava.

Lupa

Umožňuje vám zvýšiť alebo znížiť zväčšenie obsahu obrazovky. Funkcia lupy obsahuje:

Uchopenie – Umožňuje priblíženie alebo oddialenie pohybom dvoch prstov od seba alebo k sebe na dotykovom paneli.

Ak chcete priblížiť:

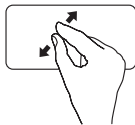

Pohybujte dvoma prstami od seba, ak chcete zväčšiť zobrazenie aktívneho okna.

Ak chcete oddialiť:

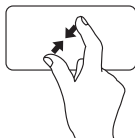

Pohybujte dvoma prstami k sebe, ak chcete zmenšiť zobrazenie aktívneho okna.

Otočiť

Umožňuje otočiť aktívny obsah na obrazovke. Funkcia otočenia obsahuje:

Otočenie – Umožňuje vám otočiť aktívny obsah v 90° prírastkoch pomocou dvoch prstov, pričom jeden prst je ukotvený a druhý sa otáča.

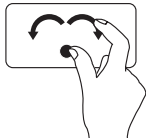

Keď necháte palec na mieste, posuňte ukazovák v oblúku smerom doprava alebo doľava, ak chcete otočiť vybranú položku o 90° v smere alebo proti smeru pohybu hodinových ručičiek.

Plocha

Umožňuje vám minimalizovať všetky otvorené okná, takže bude vidieť pracovnú plochu.

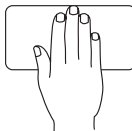

Položte ruku na dotykový panel v ľubovoľnom smere, krátko podržte na mieste a potom svoju ruku oddiaľte.

Prispôsobenie nastavení dotykového panela

Prispôsobením nastavení dotykového panela môžete zapnúť alebo vypnúť funkcie, alebo zmeniť predvolené nastavenie.

1. Kliknite na položku **Štart**  → **Ovládací panel** → **Viacero prstov**.
2. V okne **Elan Smart-Pad**, ktoré sa objaví, vyberte požadovanú funkciu, ktorú chcete prispôsobiť.

Nastavenie citlivosti dotykového panela

Funkcia sledovania dlane vám umožňuje nastaviť citlivosť dotykového panela a je užitočná pri predchádzaní nežiaducemu pohybu ukazovateľa počas písania.

Nastavenie citlivosti dotykového panela:

1. Kliknite na položku **Štart**  → **Ovládací panel** → **Viacero prstov**.
2. V okne **Elan Smart-Pad** sa presuňte nadol a vyberte **Sledovanie dlane**.
3. Posuňte jazdec **Citlivosti Sledovania dlane**, ak chcete zvýšiť alebo znížiť citlivosť dotykového panela.

Ovládacie prvky médií

Klávesy na ovládanie médií sú umiestnené na klávesnici.

Ak chcete použiť ovládacie prvky médií, stlačte požadovaný kláves. Klávesy na ovládanie médií môžete nakonfigurovať pomocou pomôcky **Správanie funkčných klávesov v Nastavení systému Pomôcka v (BIOS)**.

Nastavenie systému Pomôcka (BIOS) –

1. Do pomôcky Nastavenie systému (BIOS) vojdete stlačením klávesu <F2> počas samotestovania pri zapnutí - POST (Power On Self Test).
2. V okne **Správanie sa funkčných klávesov**, vyberte **Multimédiá** alebo **Funkcia**.

Kláves multimediálny – toto je predvolená možnosť. Stlačte akýkoľvek multimediálny kláves, ak chcete uskutočniť príslušnú akciu. Ak chcete akciu funkčného klávesu, stlačte <Fn> + požadovaný funkčný kláves.

Funkcia – Stlačte ľubovoľný funkčný kláves, ak chcete uskutočniť príslušnú akciu. Ak chcete multimediálny kláves, stlačte <Fn> + požadovaný multimediálny kláves.

 **POZNÁMKA:** Možnosť Najprv multimediálny kláves je aktívna len v rámci operačného systému.





 Vypnutie zvuku

 Znížiť úroveň hlasitosti

 Zvýšiť úroveň hlasitosti

 Prehrávanie predchádzajúcej skladby alebo kapitoly

 Prehrávanie alebo pozastavenie prehrávania

 Prehrávanie ďalšej skladby alebo kapitoly

 Vysunúť disk z voliteľnej externej optickej mechaniky

Funkcie displeja

Na zobrazovacom paneli je kamera spolu s mikrofónom.

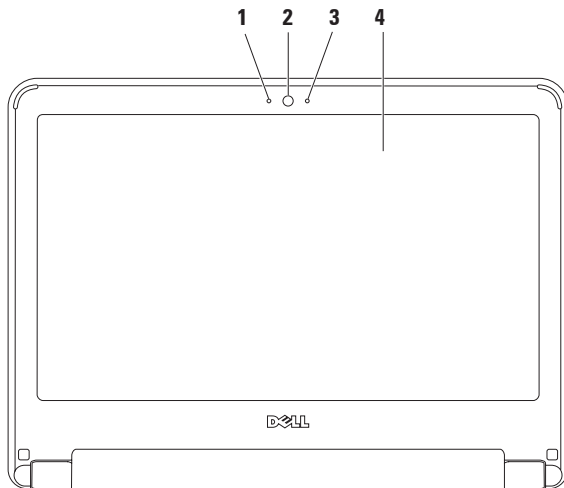



1 Mikrofón — poskytuje vysoko kvalitný zvuk pri video rozhovore a hlasových nahrávkach.

2 Kamera — vstavaná kamera na videozáznam, telekonferencie a čítanie.

3 Kontrolka aktivity kamery — indikuje, či je kamera zapnutá alebo vypnutá.

4 Displej — Viac informácií o displejoch nájdete v *Technologickej príručke spoločnosti Dell*.

Vyberanie a vkladanie batérie

-  **VAROVANIE:** Skôr ako začnete s ktorýmkoľvek postupom v tejto časti, osvojte si bezpečnostné pokyny, ktoré boli dodané s vaším počítačom.
-  **VAROVANIE:** Použitie nekompatibilnej batérie môže zvýšiť riziko požiaru alebo výbuchu. S týmto počítačom používajte jedine batériu zakúpenú od spoločnosti Dell. Nepoužívajte batérie z iných počítačov.
-  **VAROVANIE:** Pred vybratím batérie vypnite počítač a odpojte externé káble (vrátane sieťového adaptéra).

Batériu vyberiete nasledovne:

1. Vypnite počítač a obráťte ho spodnou časťou nahor.
2. Odsuňte dve uvoľňovacie západky batérie do polohy odomknuté, až kým nezapadnú na miesto.
3. Batériu vytiahnite nahor a von zo šachty pre batérie.

Výmena batérie:

1. Batériu zasuňte do šachty tak, aby kliknutím dosadla na miesto.
2. Zasuňte dve uvoľňovacie západky batérie do polohy zamknuté.

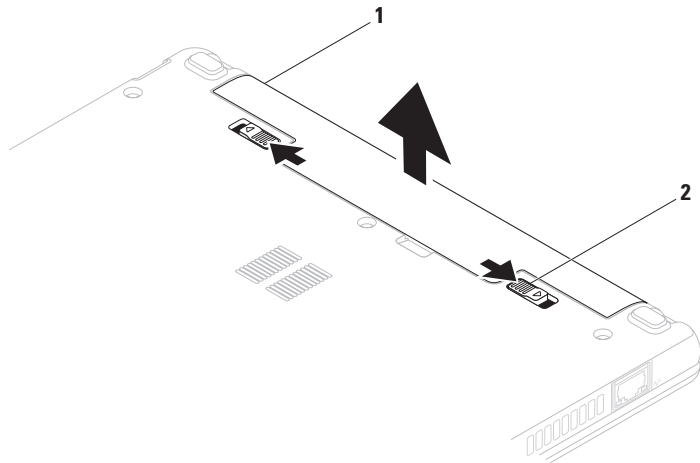

1 batéria

2 uvoľňovacie záklopky batérie (2)

Funkcie softvéru

 **POZNÁMKA:** Viac informácií o funkciách popisovaných v tejto časti nájdete v *Technologickej príručke Dell*, ktorá sa nachádza na pevnom disku alebo na webovej lokalite technickej podpory spoločnosti Dell na support.dell.com/manuals.

Výkonnosť a komunikácia

Počítač môžete využiť pri vytváraní prezentácií, brožúr, pohľadníc, letákov a tabuliek. Taktiež môžete upravovať a prezerať digitálne fotografie a obrázky. Skontrolujte si na objednávke, aký softvér je nainštalovaný na vašom počítači.

Po pripojení na internet môžete navštevovať webové stránky, nastaviť si e-mailový účet, odovzdávať a preberať súbory.

Zábava a multimédia

 **POZNÁMKA:** Váš počítač nemá integrovanú optickú jednotku. Použite externú optickú jednotku alebo externé úložné zariadenie pre postupy vyžadujúce prítomnosť disku.

Počítač môžete používať na sledovanie video nahrávok, hranie hier, počúvanie hudby a internetových rádio staníc.

Môžete si prevziať alebo kopírovať obrázky a video-súbory z prenosných zariadení, ako napr. digitálne fotoaparáty a mobilné telefóny. Voliteľné softvérové aplikácie vám umožnia organizovať a vytvárať hudobné súbory a video-súbory, ktoré potom môžete uložiť na prenosné produkty, ako napr. MP3 prehrávače a príručné zariadenia určené na zábavu, alebo prehrať a zobrazit' priamo na televízii, projektoroch a zariadení domáceho kina.

Prispôsobenie pracovnej plochy

Vašu pracovnú plochu si môžete prispôbiť zmenou vzhľadu, rozlíšenia, tapety, šetriča obrazovky alebo iných funkcií pracovnej plochy.

Windows Vista®

1. Pravým tlačidlom myši kliknite na voľnú plochu pracovnej plochy.
2. Kliknutím na položku **Prispôbiť** otvoríte okno **Prispôsobenie vzhľadu a zvuku** a dozviete sa viac o možnostiach prispôsobenia.

Windows® 7

1. Pravým tlačidlom myši kliknite na voľnú plochu pracovnej plochy.
2. Kliknutím na položku **Prispôbiť** otvoríte okno **Zmena vzhľadu a zvuku v počítači** a dozviete sa viac o možnostiach prispôsobenia.

Prispôsobenie nastavení energie

Na konfiguráciu nastavení napájania na počítači môžete použiť možnosti napájania v operačnom systéme. Operačný systém Microsoft Windows, nainštalovaný na vašom počítači Dell, ponúka tri predvolené možnosti:

- **Vyvážený/Odporúča Dell** — ponúka plný výkon, keď ho potrebujete a šetrí výkon počas období nečinnosti.
- **Úspora energie** — šetrí spotrebovanú energiu počítača tak, že zníži výkon systému, čím maximalizuje životnosť počítača, a znížením množstva energie spotrebovanej počítačom počas jeho životnosti.
- **Vysoký výkon** — poskytuje najvyššiu úroveň systémového výkonu počítača formou prispôsobenia rýchlosti procesora vašej činnosti a maximalizáciou systémového výkonu.

Prenos informácií do nového počítača

Windows Vista

 **POZNÁMKA:** Nasledujúce inštrukcie sú použiteľné pre predvolené zobrazenie operačného systému Windows a nemusia sa vzťahovať na váš počítač Dell, ak ste ho nastavili na zobrazenie Windows Classic.

1. Kliknite na položku **Štart**  → **Ovládací panel** → **Systém a údržba** → **Uvítacie centrum** → **Prenos súborov a nastavení**.

Ak sa objaví okno **Ovládanie používateľského konta**, kliknite na možnosť **Pokračovať**.

2. Postupujte podľa pokynov v sprievodcovi **Windows Jednoduchá migrácia**.

Windows 7

1. Kliknite na **Štart**  → **Ovládací panel**.
2. Do políčka pre vyhľadávanie napíšte **Prenos** a potom kliknite na **Prenos súborov z iného počítača**.
3. Postupujte podľa pokynov v sprievodcovi **Windows Jednoduchá migrácia**.

Zálohovanie údajov

Odporúčame súbory a priečinky na počítači pravidelne zálohovať. Zálohovanie súborov:

Windows Vista

1. Kliknite na položku **Štart**  → **Ovládací panel** → **System a Údržba** → **Centrum zálohovania a obnovy** → **Zálohovanie súborov. Ak sa objaví okno Ovládanie používateľského účtu, kliknite na možnosť Pokračovať.**

 **POZNÁMKA:** Určité edície systému Windows Vista poskytujú možnosť zálohovať počítač.

2. Postupujte podľa pokynov v sprievodcovi **Zálohovať súbory.**

Windows 7

1. Kliknite na položku **Štart**  → **Ovládací panel** → **System a Bezpečnosť** → **Zálohovanie a obnova.**
2. Kliknite na položku **Nastavenie záloh...**
3. Postupujte podľa pokynov v sprievodcovi **Konfigurovať zálohy.**

Dell Dock

Dell Dock je skupina ikon, ktorá poskytuje jednoduchý prístup k často používaným aplikáciám, súborom a priečinkom. Dock si môžete prispôsobiť:

- Pridaním alebo odstránením ikon
- Zmenou farby a umiestnenia Dock-u
- Zoskupením súvisiacich ikon do kategórií
- Zmenou správania ikon



Pridanie kategórie

1. Pravým tlačidlom kliknite na Dock, kliknite na možnosť **Pridať** → **Kategória**. Zobrazí sa okno **Pridať/Upraviť Kategóriu**.
2. Zadaťte názov kategórie do poľa **Názov**.
3. Z poľa **Vybrať obrázok**: vyberte ikonu pre kategóriu .
4. Kliknite na položku **Uložiť**.

Pridanie ikony

Presuňte ikonu do Dock-u alebo kategórie.

Odstránenie kategórie alebo ikony

1. Pravým tlačidlom myši kliknite na kategóriu alebo ikonu v Dock-u, a potom kliknite na možnosť **Odstrániť odkaz** alebo **Odstrániť kategóriu**.
2. Postupujte podľa pokynov na obrazovke.

Prispôsobenie Dock-u

1. Pravým tlačidlom myši kliknite na Dock a kliknite na položku **Pokročilé nastavenie...**
2. Prispôbte si Dock výberom požadovanej možnosti.

Riešenie problémov

Táto časť ponúka informácie o riešení problémov počítača. Ak nemôžete vyriešiť problém pomocou nasledovných pokynov, pozri časť „Používanie nástrojov technickej podpory“ na strane 46 alebo „Kontaktovanie spoločnosti Dell“ na strane 66.

VAROVANIE: Odnímať kryt počítača smú iba vyškolení servisní pracovníci. Dodatočné servisné pokyny nájdete v *Servisnej príručke* na webovej lokalite technickej podpory spoločnosti Dell support.dell.com/manuals.

Zvukové signály

Počítač počas spúšťania v prípade chýb alebo problémov môže vydávať celý rad zvukových signálov. Tento súbor signálov, nazývaný zvukový kód, identifikuje nejaký problém. Zapíšte si chybový kód a kontaktujte spoločnosť Dell (pozrite „Kontaktovanie spoločnosti Dell“ na strane 66).

POZNÁMKA: Ak chcete vymeniť súčiastky, pozrite si *Servisný manuál* na stránke podpory spoločnosti Dell na webovej lokalite support.dell.com/manuals.

Zvukový kód	Možný problém
Dve	Nepodarilo sa zistiť pamäť RAM
Tri	Možné zlyhanie základnej dosky - chyba čipovej súpravy
Štyri	Chyba pri čítaní alebo zapisovaní pamäte RAM
Päť	Zlyhanie hodín reálneho času
Šesť	Zlyhanie video karty alebo čipu
Sedem	Zlyhanie procesora
Osem	Zlyhanie displeja

Problémy so sieťou

Bezdrôtové pripojenia

Ak sa stratí bezdrôtové pripojenie k sieti —

Bezdrôtový smerovač je odpojený alebo sa na počítači deaktivovala funkcia bezdrôtového pripojenia.

- Skontrolujte bezdrôtový smerovač, či je zapnutý a pripojený k zdroju dát (káblový modem alebo sieťový rozbočovač).
- Môže sa stať, že bezdrôtové spojenie bude blokovať alebo rušiť interferencia. Pokúste sa presunúť počítač bližšie k bezdrôtovému smerovaču.
- Znova nadviažte spojenie s bezdrôtovým smerovačom (pozrite „Nastavenie bezdrôtového pripojenia“ na strane 15).

Drôtové pripojenia

Ak sa stratí pripojenie k sieti — sieťový kábel sa uvoľnil alebo je poškodený.

- Skontrolujte kábel, či je zapojený a neporušený.

- Skontrolujte stav kontrolky integrity prepojenia. Kontrolka integrity prepojenia na konektore integrovanej siete vám umožní kontrolu funkčnosti vášho pripojenia a poskytne informácie o jeho stave:

– Zelená — Medzi sieťou s rýchlosťou 10 Mb/s a počítačom existuje dobré spojenie.

– Oranžová — medzi sieťou s rýchlosťou 100 Mb/s a počítačom existuje dobré spojenie.

– Nesvieti — počítač nerozpoznal fyzické pripojenie k sieti. Ohľadom ďalšej pomoci kontaktujte vášho správcu siete alebo poskytovateľa služby internet.



POZNÁMKA: Kontrolka integrity prepojenia na konektore siete je určená len pre drôtové káblové pripojenie. Kontrolka integrity prepojenia neumožňuje signalizovať stav bezdrôtových pripojení.

Problémy výkonu

Ak kontrolka napájania nesvieti — počítač je buď vypnutý, alebo nie je napájaný, alebo je v stave hibernácie.

- Stlačte hlavný vypínač. Ak je počítač vypnutý, alebo v režime hibernácie, obnoví sa jeho normálna prevádzka.
- Napájací kábel znovu zasuňte do zásuvky napájania na počítači ako aj do elektrickej zásuvky.
- Ak je sieťový adaptér zapojený do rozvodky, presvedčte sa, či je rozvodka zapojená do elektrickej zásuvky a či je zapnutá. Dočasne vynechajte zariadenia na ochranu napätia, rozvodky a elektrické predlžovacie káble, aby ste si overili, či sa počítač správne zapne.

- Skúškou pomocou iného zariadenia, ako napr. lampy, si overte, či elektrická prípojka funguje.
- Skontrolujte pripojenie kábla sieťového adaptéru. Pokiaľ sa na sieťovom adaptéri nachádza kontrolka, presvedčte sa, či svieti.

Ak kontrolka napájania svieti neprerušovaným bielym svetlom a počítač nereaguje — Počítač je alebo vypnutý alebo v stave hibernácie, alebo nemusí fungovať displej.

- Stlačte hlavný vypínač. Ak je počítač vypnutý, alebo v režime hibernácie, obnoví sa jeho normálna prevádzka.
- Ak nefunguje displej, podržte tlačidlo napájania stlačené, až kým sa počítač nevypne a potom ho opäť zapnite. Ak problém pretrváva, kontaktujte spoločnosť Dell (pozri „Kontaktovanie spoločnosti Dell“ na strane 66).

Ak kontrolka napájania svieti bielym svetlom s premennou intenzitou a počítač nereaguje

— Počítač je v pohotovostnom režime, alebo nemusí fungovať displej.

- Stlačením klávesu na klávesnici, pohnite pripojenou myšou, alebo prstom na dotykovom paneli, alebo stlačením tlačidla napájania obnovíte normálnu činnosť.
- Ak nefunguje displej, podržte tlačidlo napájania stlačené, až kým sa počítač nevypne a potom ho opäť zapnite. Ak problém pretrváva, kontaktujte spoločnosť Dell (pozrite „Kontaktovanie spoločnosti Dell“ na strane 66).

Ak kontrolka napájania svieti žltou farbou a počítač nereaguje

— Počítač je v pohotovostnom režime s takmer vybitou batériou, alebo nemusí fungovať displej.

- Pripojte sieťový adaptér, ak chcete napájať počítač a nabíjať batériu.

- Pohnite pripojenou myšou, alebo prstom na dotykovom paneli, čím obnovíte normálnu prevádzku.
- Ak nefunguje displej, podržte tlačidlo napájania stlačené, až kým sa počítač nevypne a potom ho opäť zapnite. Ak problém pretrváva, kontaktujte spoločnosť Dell (pozrite „Kontaktovanie spoločnosti Dell“ na strane 66).

Pokiaľ sa vyskytne rušenie brániace prijímaniu signálu na počítač

— nežiaduci signál vytvára interferenciu rušením alebo blokovaním ostatných signálov. Niektoré možné príčiny rušenia sú:

- Predlžovací elektrický kábel, kábel klávesnice a myši.
- Príveľa zariadení zapojených na tú istú rozvodku.
- Viacero rozvodiek zapojených do tej istej elektrickej prípojky.

Problémy pamäti

Ak sa zobrazí hlásenie o nedostatku pamäti —

- Uložte a zatvorte všetky otvorené súbory a zatvorte všetky otvorené programy, ktoré nepoužívate a zistite, či to vyrieši problém.
- Pozrite si dokumentáciu k softvéru pre minimálne požiadavky pamäti.
- Ak problém pretrváva, kontaktujte spoločnosť Dell (pozrite „Kontaktovanie spoločnosti Dell“ na strane 66).

Ak sa vyskytli iné problémy s pamäťou —

- Spustíte nástroj Dell Diagnostics (pozri „Dell Diagnostics“ na strane 48).
- Ak problém pretrváva, kontaktujte spoločnosť Dell (pozrite „Kontaktovanie spoločnosti Dell“ na strane 66).

Blokovanie a problémy so softvérom

Ak sa počítač nespustí — uistite sa, že je napájací kábel pevne pripojený k počítaču a elektrickej zásuvke.

Ak program prestane reagovať —

Ukončite tento program:

1. Naraz stlačte <Ctrl><Shift><Esc>.
2. Kliknite na **Aplikácie**.
3. Vyberte na program, ktorý neodpovedá.
4. Kliknite na pokyn **Ukončiť úlohu**.

Ak program opakovane padá — skontrolujte softvérovú dokumentáciu. Ak je to potrebné, program odinštalujte a potom nanovo nainštalujte.

 **POZNÁMKA:** Softvér zvyčajne obsahuje inštalačné pokyny v dokumentácii alebo na disku CD.

Ak počítač prestane reagovať alebo sa zobrazí modrá obrazovka —

 **VAROVANIE:** Ak nedokážete ukončiť činnosť operačného systému, mohli by ste stratiť dáta.

Ak po stlačení klávesu na klávesnici alebo po pohnutí myšou nenastane reakcia, stlačte a podržte vypínač napájania po dobu aspoň 8 až 10 sekúnd, až kým sa počítač nevypne a potom počítač reštartujte.

Ak je program určený pre starší operačný systém Microsoft® Windows® — Spustíte **Sprievodcu kompatibilitou programu**. **Sprievodca kompatibilitou programu** nakonfiguruje program tak, aby fungoval v prostredí podobnom prostrediu staršej verzie systému Windows.

Windows Vista®

1. Kliknite na **Štart**  → **Ovládací panel** → **Programy** → **Použiť starší program s touto verziou Windows**.
2. V uvítacej obrazovke kliknite na **Ďalej**.
3. Postupujte podľa pokynov na obrazovke.

Windows® 7

1. Kliknite na **Štart** .
2. Do poľa Vyhľadať zadajte Použiť starší program s touto verziou Windows a stlačte kláves <Enter>
3. Postupujte podľa pokynov v sprievodcovi **Kompatibilita programu**.

Ak máte iné problémy so softvérom —

- Okamžite zálohujte súbory.
- Na kontrolu pevného disku alebo CD diskov používajte antivírusový program.
- Uložte a zatvorte všetky otvorené súbory alebo programy a vypnite počítač cez ponuku **Štart** .

- Skontrolujte softvérovú dokumentáciu alebo kontaktujte výrobcu softvéru, ktorý vám poskytne informácie týkajúce sa odstraňovania problémov:
 - Ubezpečte sa, či je program kompatibilný s operačným systémom, ktorý je nainštalovaný na vašom počítači.
 - Presvedčte sa, či počítač spĺňa minimálne hardvérové požiadavky na používanie daného softvéru. Ďalšie informácie nájdete v softvérovej dokumentácii.
 - Presvedčte sa, či je program správne nainštalovaný a nakonfigurovaný.
 - Overte si, či ovládače zariadenia nie sú v konflikte s programom.
 - Ak je to potrebné, program odinštalujte a potom nanovo nainštalujte.

Používanie nástrojov technickej podpory

Stredisko technickej podpory Dell

Centrum technickej podpory Dell vám pomôže vyhľadať službu, technickú podporu a informácie špecifické pre daný systém, ktoré potrebujete.

Aplikáciu spustíte kliknutím na ikonu  na paneli úloh.

Domovská stránka **Centra technickej podpory Dell** zobrazí číslo modelu vášho počítača spolu so servisným štítkom, expresným servisným kódom a kontaktnými servisnými informáciami.

Domovská stránka poskytuje odkazy aj na:



Samostatná pomoc
(Odstraňovanie problémov, Zabezpečenie, Výkon systému, Sieť/Internet, Zálohovanie/Obnova dát a operačný systém Windows)



Upozornenia (upozornenia technickej podpory týkajúce sa vášho počítača)



Pomoc od spoločnosti Dell (technická podpora prostredníctvom DellConnect™, služieb zákazníkom, školení a príručiek, How-To Help with Dell on Call™ a Online Scan s PC CheckUp)



O vašom systéme
(dokumentácia k systému, informácie o záruke, informácie o systéme, aktualizácie a príslušenstvo)

Ďalšie informácie o **stredisku technickej podpory Dell** a dostupných nástrojoch technickej podpory získate po kliknutí na kartu **Services** (Služby) na webovej stránke support.dell.com.

Systemové hlásenia

Ak sa na počítači vyskytne problém alebo chyba, môže sa zobrazit' systémové hlásenie, ktoré vám pomôže identifikovať príčinu a ponúkne kroky potrebné k vyriešeniu problému.

 **POZNÁMKA:** Ak hlásenie, ktoré ste dostali, nie je uvedené medzi nasledovnými príkladmi, pozrite si buď dokumentáciu operačného systému alebo dokumentáciu programu, ktorý bol spustený, keď sa hlásenie zobrazilo. Ak potrebujete pomoc, môžete si pozrieť aj *Technologickú príručku Dell* na pevnom disku počítača, alebo na webovej lokalite technickej podpory **support.dell.com/manuals**, alebo kontaktovať spoločnosť Dell (pozrite "Ako kontaktovať spoločnosť Dell" na strane 66).

No boot device available [nie je dostupné žiadne zavádzacie zariadenie] — na pevnom disku sa nevyskytuje zavádzacia partícia, alebo je uvoľnený kábel pevného disku alebo nie je prítomné žiadne zavádzacie zariadenie.

- Ak je zavádzacím zariadením pevný disk, ubezpečte sa, či sú pripojené káble a či je disk správne nainštalovaný a rozdelený ako zavádzacie zariadenie.
- Spustíte nastavenie systému a uistite sa, či je informácia o zavádzacej postupnosti správna (pozri *Technologická príručka Dell* na počítači alebo navštívte webovú lokalitu technickej podpory spoločnosti Dell **support.dell.com/manuals**).

No timer tick interrupt [žiadne prerušenie hodinového signálu časovača] — čip na systémovej doske nemusí správne fungovať alebo má chybu základná doska (pre pomoc pozri „Kontaktovanie spoločnosti Dell“ na strane 66).

Sprievodca pri riešení problémov s hardvérom

Ak nejaké zariadenie nebolo detegované počas nastavenia operačného systému alebo je detegované, ale nesprávne nakonfigurované, môžete jeho nekompatibilitu riešiť pomocou **Sprievodcu pri riešení problémov s hardvérom**.

Nástroj Hardware Troubleshooter (Sprievodca pri riešení problémov s hardvérom) spustíte nasledovne:

1. Kliknite na **Štart**  → **Pomoc a technická podpora**.
2. Do vyhľadávacieho poľa zadajte *sprievodca pri riešení problémov s hardvérom* a stlačte <Enter>, čím spustíte vyhľadávanie.
3. Spomedzi výsledkov vyhľadávania zvolte tú možnosť, ktorá najlepšie vystihuje problém a postupujte podľa zvyšných krokov odstraňovania problémov.

Dell Diagnostics

Ak budete mať s počítačom problém, vykonajte kontroly nachádzajúce sa v časti „Blokovanie a problémy so softvérom“ na strane 43 a pred kontaktovaním technickej pomoci Dell spustíte nástroj Dell Diagnostics.

-  **POZNÁMKA:** Nástroj Dell Diagnostics funguje iba na počítačoch Dell.
-  **POZNÁMKA:** Disk *Drivers and Utilities* (Ovládače a pomocné programy) je voliteľnou možnosťou a nemusí tvoriť súčasť dodávky vášho počítača.

Pozrite si *Technologická príručka spoločnosti Dell* na vašom pevnom disku, alebo na webovej stránke technickej podpory Dell **support.dell.com/manuals**, kde nájdete informácie o konfigurácii vášho počítača a ubezpečte sa, že zariadenie, ktoré chcete testovať, sa zobrazuje v programe Nastavenie systému a je aktívne.

Spustíte nástroj Dell Diagnostics z pevného disku alebo z disku *Drivers and Utilities* (Ovládače a pomocné programy).

Spustenie nástroja Dell Diagnostics z pevného disku

Nástroj Dell Diagnostics je umiestnený v skrytej oblasti diagnostickej pomôcky na vašom pevnom disku.

 **POZNÁMKA:** Ak počítač nezobrazuje na displeji žiaden obraz, kontaktujte spoločnosť Dell (pozrite „Kontaktovanie spoločnosti Dell“ na strane 66).

1. Presvedčte sa, či je počítač zapojený do elektrickej zásuvky, o ktorej viete, že správne funguje.
2. Zapnite (alebo reštartujte) počítač.
3. Keď sa zobrazí logo DELL™, ihneď stlačte kláves <F12>. Zo zavádzacej ponuky vyberte položku **Diagnostika** a stlačte <Enter>.

V niektorých počítačoch to vyvolá Vyhodnotenie systému pred zavedením (PSA).

 **POZNÁMKA:** Ak budete čakať prídlho a zobrazí sa logo operačného systému, vyčkajte až kým neuvidíte pracovnú plochu Microsoft® Windows®, potom vypnite počítač a skúste znovu.

 **POZNÁMKA:** Ak sa zobrazí hlásenie, že sa nenašla žiadna oblasť s diagnostickou pomôckou, spustíte nástroj Dell Diagnostics z disku *Drivers and Utilities*.

Ak sa vyvolá PSA:

- a. PSA spustí testy.
- b. Ak sa PSA úspešne dokončí, zobrazí s nasledujúce hlásenie: “S týmto systémom doteraz neboli žiadne problémy. Chcete spustiť zvyšné pamäťové testy? Zaberie to asi 30 minút alebo viac. Chcete pokračovať? (Odporúča sa).”

Používanie nástrojov technickej podpory

- c. Ak máte problémy s pamäťou, stlačte kláves <y>, inak stlačte kláves <n>. Zobrazí sa nasledovná správa:
“Booting Dell Diagnostic Utility Partition. Press any key to continue. (Zavádzanie partície s diagnostickou pomôckou spoločnosti Dell. Pokračujte stlačením ľubovoľného klávesu.)”.
- d. Pokračujte stlačením ľubovoľného klávesu. Zobrazí sa okno **Vyberte možnosť**.

Ak sa nevyvolá PSA:

Stlačte ľubovoľné tlačidlo, ak chcete spustiť Diagnostiku spoločnosti Dell z partície s diagnostickou pomôckou na vašom pevnom disku a prejsť do okna **Vyberte možnosť**.

4. Zvoľte test, ktorý chcete spustiť.

5. Ak sa počas testu vyskytne problém, na obrazovke sa objaví správa s chybovým kódom a popis problému. Zapište si chybový kód a popis problému a kontaktujte spoločnosť Dell (pozrite „Kontaktovanie spoločnosti Dell“ na strane 66).

 **POZNÁMKA:** Servisný štítok počítača sa nachádza vo vrchnej časti každej testovacej obrazovky. Servisný štítok pomáha identifikovať počítač pri kontaktovaní spoločnosti Dell.

6. Keď sú testy dokončené, zatvorte obrazovku testu a vráťte sa na obrazovku **Vybrať možnosť**.
7. Ak chcete ukončiť nástroj Dell Diagnostics a reštartovať počítač, kliknite na možnosť **Exit** (Ukončiť).

Spustenie nástroja Dell Diagnostics z disku Drivers and Utilities

 **POZNÁMKA:** Váš počítač nemá integrovanú optickú jednotku. Použite externú optickú jednotku alebo externé úložné zariadenie pre postupy vyžadujúce prítomnosť disku.

1. Vložte disk *Drivers and Utilities*.
2. Vypnite a opätovne spustíte počítač. Hneď po zobrazení loga DELL stlačte kláves <F12>.

 **POZNÁMKA:** Ak budete čakať prídlho a zobrazí sa logo operačného systému, vyčkajte až kým nevidíte pracovnú plochu Microsoft® Windows®, potom vypnite počítač a skúste znovu.

-  **POZNÁMKA:** Nasledujúce kroky zmenia poradie zavádzania len jednorazovo. Počas nasledujúceho spustenia počítač zavádza systém podľa zariadení, definovaných v programe Nastavenie systému.
3. Keď sa zobrazí zoznam zavádzacích zariadení, zvýraznite **CD/DVD/CD-RW** a stlačte <Enter>.
 4. V ponuke, ktorá sa zobrazí, zvolte možnosť **Zaviesť z CD-ROM** a stlačte <Enter>.
 5. Napíšte 1, čím spustíte ponuku CD a na pokračovanie stlačte <Enter>.
 6. Z očíslovaného zoznamu zvolte položku **Spustiť 32-bitovú verziu nástroja Dell Diagnostics**. Ak je v zozname uvedených niekoľko verzií, zvolte tú, ktorá sa týka vášho počítača.

Používanie nástrojov technickej podpory

7. Zvoľte test, ktorý chcete spustiť.
 8. Ak sa počas testu vyskytne problém, na obrazovke sa objaví správa s chybovým kódom a popis problému. Zapíšte si chybový kód a popis problému a pozrite „Kontaktovanie spoločnosti Dell“ na strane 66.
-  **POZNÁMKA:** Servisný štítok počítača sa nachádza vo vrchnej časti každej testovacej obrazovky. Servisný štítok pomáha identifikovať počítač pri kontaktovaní spoločnosti Dell.
9. Keď sú testy dokončené, zatvorte obrazovku testu a vráťte sa na obrazovku **Vybrať možnosť**.
 10. Ak chcete ukončiť nástroj Dell Diagnostics a reštartovať počítač, kliknite na možnosť **Exit** (Ukončiť).
 11. Vyberte disk *Drivers and Utilities*.

Obnovenie operačného systému

 **POZNÁMKA:** Váš počítač nemá integrovanú optickú jednotku. Použite externú optickú jednotku alebo externé úložné zariadenie pre postupy vyžadujúce prítomnosť disku.

Váš operačný systém môžete obnoviť nasledujúcimi spôsobmi:

- Obnovenie systému vráti počítač do predošlého operačného stavu, bez vplyvu na dátové súbory. Obnovenie systému použite ako prvé riešenie obnovy vášho operačného systému a ochrany dátových súborov.
- Nástroj Dell Factory Image Restore vráti váš pevný disk do prevádzkového stavu, v ktorom bol, keď ste zakúpili počítač. Tento postup natrvalo vymaže všetky dáta na pevnom disku a odstráni všetky programy, ktoré boli nainštalované po

nadobudnutí počítača. Nástroj Dell Factory Image Restore používajte len vtedy, ak Obnovenie systému nedokázalo vyriešiť problém vášho operačného systému.

- Ak ste s počítačom dostali disk s operačným systémom, môžete ho použiť na obnovu vášho operačného systému. Avšak použitie disku s operačným systémom zároveň vymaže všetky dáta na pevnom disku. Tento disk použite len vtedy, ak nástroj Obnovenie systému nevyriešil problém s operačným systémom.

Obnovenie systému

Operačný systém Windows poskytuje voľbu Obnovenie systému, ktorá vám umožňuje vrátiť počítač do predchádzajúceho stavu činnosti (bez vplyvu na dátové súbory), ak zmeny hardvéru, softvéru, alebo iných systémových nastavení spôsobili neželanú zmenu stavu činnosti. Akékoľvek zmeny, ktoré vykoná nástroj Obnovenie systému na vašom počítači, sú úplne reverzibilné.

 **UPOZORNENIE: Dátové súbory pravidelne zálohujte. Obnovenie systému nesleduje dátové súbory ani ich neobnovuje.**

 **POZNÁMKA:** Postupy v tomto dokumente boli napísané pre predvolené zobrazenie systému Windows, takže sa nemusia vzťahovať na váš počítač Dell™, ak ste ho nastavili na zobrazenie Windows Classic.

Spustenie nástroja Obnovenie systému

1. Kliknite na tlačidlo **Štart** .
2. Do poľa **Spustiť vyhľadávanie** zadajte **Obnovenie systému** a stlačte kláves <Enter>.

 **POZNÁMKA:** Môže sa zobrazit okno **Ovládanie používateľských kont.** Ak ste na počítači prihlásení ako správca, kliknite na **Pokračovať**; v opačnom prípade kontaktujte svojho správcu, aby ste mohli pokračovať v požadovanej činnosti.

3. Kliknite na **Ďalej** a postupujte podľa pokynov na obrazovke.

V prípade, že Obnovenie systému problém nevyrieši, môžete poslednú systémovú obnovu vrátiť späť.

Odvolanie poslednej obnovy systému

 **POZNÁMKA:** Skôr než zrušíte posledné obnovenie systému, uložte všetky otvorené súbory a ukončíte všetky spustené programy. Nenahradzujte, neotvárajte, ani neodstraňujte žiadne súbory alebo programy, kým sa neskončí obnovenie systému.

1. Kliknite na tlačidlo **Štart** .
2. Do poľa **Spustiť vyhľadávanie** zadajte `Obnovenie systému` a stlačte kláves `<Enter>`.
3. Kliknite na možnosť **Vrátiť späť posledné obnovenie** a kliknite na **Ďalej**.

Dell Factory Image Restore

 **UPOZORNENIE:** Použitie nástroja Dell Factory Image Restore natrvalo zmaže všetky dáta z pevného disku a odstráni všetky programy alebo ovládače nainštalované po nadobudnutí počítača. Ak je to možné, pred použitím tejto možnosti si dáta zálohujte. Nástroj Dell Factory Image Restore používajte len vtedy, ak Obnovenie systému nedokázalo vyriešiť problém vášho operačného systému.

 **POZNÁMKA:** Na niektorých počítačoch alebo v niektorých krajinách nemusí byť nástroj Dell Factory Image Restore k dispozícii.

Obnovenie operačného systému

Nástroj Dell Factory Image Restore používajte len ako poslednú metódu obnovy operačného systému. Táto možnosť obnoví váš pevný disk do prevádzkového stavu, v akom bol, keď ste počítač zakúpili. Akékoľvek programy alebo súbory, ktoré ste pridali po nadobudnutí počítača—vrátane dátových súborov—sa z pevného disku natrvalo vymažú. Dátové súbory zahŕňajú dokumenty, tabuľky, e-mailové správy, digitálne fotografie, hudobné súbory atď. Ak je to možné, pred použitím nástroja Dell Factory Image Restore všetky dáta zálohujte.

1. Zapnite počítač. Keď sa zobrazí logo Dell, stlačte niekoľkokrát kláves <F8>, čím sa dostanete do okna **Rozšírené možnosti zavedenia**.

 **POZNÁMKA:** Ak budete čakať prídlho a zobrazí sa logo operačného systému, vyčkajte až kým neuvidíte pracovnú plochu Microsoft® Windows®, potom vypnite počítač a skúste znovu.

2. Zvoľte **Oprava vášho počítača**.
 3. Zobrazí sa okno **Možnosti Obnovenia systému**.
 4. Zvoľte rozloženie klávesnice a kliknite na **Ďalej**.
 5. Pre prístup k možnostiam obnovy sa musíte prihlásiť ako miestny používateľ. Ak chcete pristupovať k príkazovému riadku, do poľa **Meno používateľa** zadajte `administrator` a potom kliknite na **OK**.
 6. Kliknite na položku **Dell Factory Image Restore** (Obnovenie výrobného obrazu Dell). Zobrazí sa uvítacia obrazovka **Dell Factory Image Restore**.
-  **POZNÁMKA:** V závislosti od vašej konfigurácie možno budete musieť zvoliť **Dell Factory Tools** (Výrobné nástroje Dell) a potom **Dell Factory Image Restore** (Obnovenie výrobného obrazu Dell).

7. Kliknite na **Ďalej**. Zobrazí sa obrazovka **Potvrdiť zmazanie dát**.

 **POZNÁMKA:** Ak nechcete pokračovať s nástrojom Factory Image Restore, kliknite na **Zrušiť**.

8. Označte zaškrŕavacie políčko, že chcete pokračovať v preformátovaní pevného disku a obnovení systémového softvéru na výrobné podmienky a potom kliknite na **Ďalej**.

Obnovovací proces sa spustí a jeho dokončenie môže trvať päť a viac minút. Po obnovení operačného systému a z výroby nainštalovaných aplikácií na stav z výroby sa zobrazí hlásenie.

9. Kliknite na **Dokončiť**, čím reštartujete počítač.

Preinštalovanie operačného systému

Skôr než začnete

Ak sa rozhodujete opätovne nainštalovať operačný systém Windows, aby ste vyriešili problémy s novo inštalovaným ovládačom, pokúste sa najskôr použiť Vrátenie zmien ovládača zariadenia Windows. Ak Vrátenie ovládača zariadenia problém nevyrieši, použite Obnovovanie systému, čím vrátite váš operačný systém do stavu, v ktorom bol pred inštaláciou nového ovládača zariadenia.

 **UPOZORNENIE:** Skôr než spustíte inštaláciu, zálohujte všetky dátové súbory na hlavný pevný disk. Pri klasických konfiguráciách pevných diskov je hlavný pevný disk ten, ktorý počítač deteguje ako prvý.

Obnovenie operačného systému

Na opätovnú inštaláciu systému Windows potrebujete nasledovné:

- Disk *s operačným systémom Dell*
- Disk *Drivers and Utilities Dell*

 **POZNÁMKA:** Disk *Drivers and Utilities* obsahuje ovládače, ktoré boli nainštalované počas montáže počítača. Disk *Drivers and Utilities Dell* použite na zavedenie všetkých požadovaných ovládačov. V závislosti od regiónu, kde ste si počítač objednali, alebo kde ste o disk žiadali, nemusel byť disk *Drivers and Utilities* a disk *s operačným systémom* dodaný spolu s počítačom.

Opätovná inštalácia systému Microsoft Windows

Opätovná inštalácia môže trvať 1 až 2 hodiny. Po opätovnej inštalácii operačného systému musíte tiež nainštalovať ovládače zariadení, antivírusový program a ďalší softvér.

1. Uložte a zatvorte všetky otvorené súbory a ukončite spustené programy.

2. Vložte disk *s operačným systémom*.

3. Kliknite na **Ukončiť**, ak sa zobrazí hlásenie **Nainštalovať Windows**.

4. Reštartujte počítač.

5. Keď sa zobrazí logo DELL, ihneď stlačte kláves <F12>.

 **POZNÁMKA:** Ak budete čakať prídlho a zobrazí sa logo operačného systému, vyčkajte až kým neuvidíte pracovnú plochu Microsoft® Windows®, potom vypnite počítač a skúste znovu.

 **POZNÁMKA:** Nasledujúce kroky zmenia poradie zavádzania len jednorazovo. Počas nasledujúceho spustenia počítač zavádza systém podľa zariadení, definovaných v programe Nastavenie systému.

6. Keď sa zobrazí zoznam zavádzacích zariadení, zvýraznite **CD/DVD/CD-RW** a stlačte <Enter>.

7. Stlačením ľubovoľného klávesu **zavediete systém z CD-ROM**.

Potom postupujte podľa pokynov na obrazovke, aby ste dokončili inštaláciu.

Pomocník

Ak sa vyskytne problém s počítačom, problém môžete diagnostikovať a odstrániť vykonaním nasledujúcich krokov:

1. Prečítajte si časť „Riešenie problémov“ na strane 39, kde nájdete informácie a postupy týkajúce sa problému, ktorý sa vyskytol na vašom počítači.
2. Pozrite sa do *Technologickej príručky spoločnosti Dell* na vašom pevnom disku, alebo na webovej lokalite podpory spoločnosti Dell **support.dell.com/manuals**, ak potrebujete ďalšie informácie na riešenie problémov.
3. Postupy týkajúce sa spustenia nástroja Diagnostika spoločnosti Dell nájdete v časti „Dell Diagnostics“ na strane 48.
4. Vyplňte „Diagnostický kontrolný zoznam“ na strane 65.
5. Ako pomôcku pri inštalácii a odstraňovaní problémov použite rozsiahlu škálu online služieb technickej podpory spoločnosti Dell (**support.dell.com**). Podrobnejší zoznam online služieb technickej podpory Dell nájdete v časti „Online Služby“ na strane 61.
6. Ak predchádzajúce kroky nevyriešili váš problém, pozrite časť „Skôr než zavoláte“ na strane 65.



POZNÁMKA: Zavolajte na oddelenie technickej podpory spoločnosti Dell z telefónu, ktorý sa nachádza v blízkosti počítača, aby vám pracovník oddelenia technickej podpory mohol asistovať pri vykonávaní akýchkoľvek potrebných postupov.

 **POZNÁMKA:** Systém expresného servisného kódu spoločnosti Dell nemusí byť dostupný vo všetkých krajinách.

Po výzve automatizovaného telefónneho systému spoločnosti Dell zadajte expresný servisný kód, pomocou ktorého vás systém presmeruje na príslušný podporný personál. Ak nemáte expresný servisný kód, otvorte priečinok **Príslušenstvo Dell**, dvakrát kliknite na ikonu **Expresný servisný kód** a postupujte podľa pokynov.

 **POZNÁMKA:** Niektoré zo služieb nie sú vždy k dispozícii na všetkých lokalitách mimo kontinentálnych USA. Informácie o ich dostupnosti môžete zistiť telefonátom miestnemu zástupcovi spoločnosti Dell.

Technická podpora a služba pre zákazníkov

Oddelenie technickej podpory spoločnosti Dell je k dispozícii pre prípadné otázky týkajúce sa hardvéru Dell. Naši pracovníci oddelenia technickej podpory používajú počítačové diagnostické nástroje na poskytovanie rýchlych a správnych odpovedí.

Ak sa chcete obrátiť na oddelenie technickej podpory spoločnosti Dell, prečítajte si časť „Skôr než zavoláte“ na strane 65 a potom si prečítajte kontaktné informácie platné pre váš región, alebo navštívte webovú stránku **support.dell.com**.

DellConnect

DellConnect™ je jednoduchý online prístupový nástroj, ktorý umožňuje spolupracovníkovi servisu a technickej podpory spoločnosti Dell pristupovať do počítača prostredníctvom širokopásmového pripojenia, diagnostikovať problém a opraviť ho pod vaším dohľadom. Ďalšie informácie nájdete na webovej lokalite **www.dell.com/DellConnect**.

Online služby

Informácie o produktoch a službách spoločnosti Dell nájdete na týchto webových lokalitách:

- **www.dell.com**
- **www.dell.com/ap** (iba Ázia a Tichomorská oblasť)
- **www.dell.com/jp** (iba Japonsko)
- **www.euro.dell.com** (iba Európa)
- **www.dell.com/la** (Latinská Amerika a Karibik)
- **www.dell.ca** (iba Kanada)

Prístup k technickej podpore spoločnosti Dell získate prostredníctvom nasledujúcich webových lokalít a e-mailových adries:

Webové lokality technickej podpory spoločnosti Dell

- **support.dell.com**
- **support.jp.dell.com** (iba Japonsko)
- **support.euro.dell.com** (iba Európa)

E-mailové adresy oddelenia technickej podpory spoločnosti Dell

- mobile_support@us.dell.com
- support@us.dell.com
- la-techsupport@dell.com (iba Latinská Amerika a Karibik)
- apsupport@dell.com (iba Ázia a Tichomorská oblasť)

E-mailové adresy na oddelenie marketingu a predaja spoločnosti Dell

- apmarketing@dell.com (iba Ázia a Tichomorská oblasť)
- sales_canada@dell.com (iba Kanada)

Anonymný protokol prenosu súborov (FTP)

- [ftp.dell.com](ftp://ftp.dell.com)

Prihláste sa ako používateľ: `anonymous` a ako heslo použite svoju e-mailovú adresu.

Automatizovaná služba stavu objednávky

Ak chcete skontrolovať stav objednaných produktov od spoločnosti Dell, navštívte webovú lokalitu **support.dell.com**, alebo zavolajte na automatizovanú službu stavu objednávok. Nahrávka si od vás vypýta informácie potrebné na lokalizovanie vašej objednávky a podanie hlásenia. Telefónne číslo pre váš región nájdete v časti „Kontaktovanie spoločnosti Dell“ na strane 66.

Ak máte problém s objednávkou (napr. chýbajúce diely, nesprávne diely alebo nesprávna fakturácia), obráťte sa na oddelenie zákazníckych služieb spoločnosti Dell. Skôr než zavoláte, pripravte si faktúru alebo dodací list. Telefónne číslo pre váš región nájdete v časti „Kontaktovanie spoločnosti Dell“ na strane 66.

Informácie o produkte

Ak potrebujete informácie o ďalších produktoch od spoločnosti Dell alebo chcete zadať objednávku, navštívte webovú lokalitu spoločnosti Dell na adrese **www.dell.com**. Ak chcete získať informácie o telefónnom čísle platnom pre váš región alebo hovoriť priamo s pracovníkom predaja, prečítajte si časť „Kontaktovanie spoločnosti Dell“ na strane 66.

Vrátenie položiek na záručnú opravu alebo vrátenie peňazí

Pripravte všetky položky, ktoré chcete vrátiť (či už na opravu alebo vrátenie peňazí):

 **POZNÁMKA:** Pred vrátením výrobku spoločnosti Dell si zálohujte všetky dáta na pevný disk a na akékoľvek iné ukladacie zariadenie vo výrobku. Odstráňte všetky dôverné, vlastnícke a osobné údaje, ako aj vyberateľné médiá, ako napr. disky CD a PC karty. Spoločnosť Dell nie je zodpovedná za akékoľvek vaše dôverné, vlastnícke alebo osobné údaje; stratu alebo poškodenie údajov; alebo stratu a poškodenie vyberateľných médií, ktoré sa môžu pri vracaní výrobku v ňom nachádzať.

1. Zatelefonujte do spoločnosti Dell, kde vám poskytnú autorizačné číslo vrátenia materiálu, ktoré čitateľne napíšete na vonkajšiu časť škatule.

 **POZNÁMKA:** Telefónne číslo pre váš región nájdete v časti „Kontaktovanie spoločnosti Dell“ na strane 66.

2. Priložte kópiu faktúry a list s uvedením dôvodu, pre ktorý vraciate tovar.
3. Priložte kópiu diagnostického kontrolného zoznamu (pozri „Diagnostický kontrolný zoznam“ na strane 65) s vyznačením testov, ktoré ste vykonali a chybovými hláseniami vykazovanými aplikáciou Dell Diagnostics (pozri „Dell Diagnostics“ na strane 48).
4. Ak vraciate tovar výmenou za peniaze, priložte všetko príslušenstvo patriace k vrácanému tovaru (napájacie káble, softvér, príručky ap.).

5. Vybavenie, ktoré idete vrátiť, zabaľte do originálnych (alebo ekvivalentných) baliacich materiálov.

 **POZNÁMKA:** Prepravné platí odosielateľ. Odosielateľ je taktiež zodpovedný za poistenie vrácaného produktu a súčasne znáša riziko jeho straty počas odoslania do spoločnosti Dell. Zásielky na dobierku sa nepovoľujú.

 **POZNÁMKA:** Vrátené zásielky, ktoré nespĺňajú vyššie uvedené požiadavky, budú z prijímacieho miesta spoločnosti Dell vrátené odosielateľovi.

Skôr než zavoláte

 **POZNÁMKA:** Keď budete telefonovať, pripravte si Expresný servisný kód. Tento kód pomôže automatizovanému systému spoločnosti Dell efektívne presmerovať váš hovor. Systém vás taktiež môže požiadať o servisný štítok (spravidla sa nachádza na zadnej alebo spodnej strane počítača).

Nezabudnite vyplniť nasledovný diagnostický kontrolný zoznam. Skôr než zavoláte do spoločnosti Dell, podľa možnosti zapnite počítač a volajte z telefónu v blízkosti počítača. Možno budete vyzvaní, aby ste pomocou klávesnice zadali určité príkazy, zaslali podrobné informácie počas činností, alebo aby ste sa pokúsili vykonať niektoré kroky odstraňovania problémov priamo na počítači. Majte pripravenú dokumentáciu k počítaču.

Diagnostický kontrolný zoznam

- Meno:
- Dátum:
- Adresa:
- Telefónne číslo:
- Servisný štítok (čiarový kód na zadnej alebo spodnej strane počítača):
- Expresný servisný kód:
- Autorizačné číslo vrátenia materiálu (ak ho poskytol technik spoločnosti Dell):
- Operačný systém a verzia:
- Zariadenia:
- Rozširujúce karty:
- Ste pripojení na sieť? Áno/Nie
- Sieť, verzia a sieťový adaptér:
- Programy a verzie:

Prečítajte si dokumentáciu k operačnému systému, kde nájdete informácie o obsahu spúšťacích súborov počítača. Ak je počítač pripojený k tlačiarni, každý súbor vytlačte. V opačnom prípade si pred zatelefonovaním do spoločnosti Dell zaznamenajte obsah každého súboru.

- Chybové hlásenie, zvukový signál alebo diagnostický kód:
- Popis problémov a vykonané kroky pri odstraňovaní problémov:

Kontakty na spoločnosť Dell

Telefónne číslo platné pre zákazníkov v Spojených štátoch je 800-WWW-DELL (800-999-3355).



POZNÁMKA: Ak nemáte aktívne pripojenie na internet, kontaktné informácie nájdete vo faktúre, dodacom liste, účtenke alebo v produktovom katalógu spoločnosti Dell.

Spoločnosť Dell ponúka niekoľko možností podpory a servisu online a telefonicky. Dostupnosť sa však líši v závislosti od danej krajiny a produktu a niektoré služby nemusia byť vo vašej oblasti dostupné.

Kontaktovanie spoločnosti Dell (predaj, technická podpora alebo služby pre zákazníkov):

1. Navštívte webovú lokalitu **support.dell.com**.
2. Overte svoju krajinu alebo región v rozbaľovacom zozname **Výber krajiny/regiónu** v spodnej časti stránky.
3. Kliknite na položku **Kontaktujte nás** na ľavej strane stránky.
4. V závislosti od konkrétnej potreby vyberte prepojenie na vhodnú službu alebo technickú podporu.
5. Vyberte vhodný spôsob kontaktovania spoločnosti Dell.

Ďalšie informácie a zdroje

Ak potrebujete:

preinštalovať operačný systém

spustíte diagnostický program počítača, znovu nainštalujete systémový softvér prenosného počítača, alebo aktualizujete ovládače na počítači a súbory Readme

zistiť viac o operačnom systéme, údržbe periférnych zariadení, Internete, Bluetooth®, sieti a e-mailoch

Pozri:

disk s operačným systémom

Disk *Drivers and Utilities*



POZNÁMKA: Aktualizácie ovládačov a dokumentácie nájdete na webovej lokalite technickej podpory spoločnosti Dell™ **support.dell.com/manuals**.

Technologická príručka Dell nainštalovaná
support.dell.com/manuals

Ak potrebujete:

rozšíriť počítač o novú alebo dodatočnú pamäť alebo nový pevný disk
preinštalovať alebo vymeniť opotrebovanú alebo chybnú časť

ďalšie informácie o osvedčených bezpečnostných postupoch — pozrite Záručné informácie, Zmluvné podmienky (iba USA), Bezpečnostné pokyny, Zákonné informácie, Ergonomické informácie a Licenčnú zmluvu s koncovým používateľom

Pozri:

Pozrite si *Servisnú príručku* na webovej stránke technickej podpory spoločnosti Dell **support.dell.com/manuals**



POZNÁMKA: V niektorých krajinách môže otváranie a nahrádzanie častí počítača znamenať porušenie záruky. Pred prácou vnútri počítača si skontrolujte záručné podmienky a zásady týkajúce sa vrátenia tovaru.

dokumenty týkajúce sa bezpečnosti a zákonných požiadaviek dodané s vaším počítačom a tiež pozrite stránku uvádzajúcu zákonné požiadavky na adrese **www.dell.com/regulatory_compliance**

Ak potrebujete:

nájsť servisný štítok/expresný servisný kód — ak potrebujete servisný štítok na identifikovanie svojho počítača na **support.dell.com** alebo na kontaktovanie technickej podpory

nájsť ovládače a súbory na prevzatie
dostať sa k technickej podpore a pomoci týkajúcej sa produktu
skontrolovať stav vašej objednávky
ohľadom nových nákupov
nájsť riešenia a odpovede na bežné otázky
vyhľadať informácie týkajúce sa najnovších aktualít o technických zmenách pre váš počítač alebo pokročilý technicko-referenčný materiál pre technikov alebo skúsených používateľov

Pozri:

zadná alebo spodná časť počítača

Webová lokalita technickej podpory spoločnosti Dell **support.dell.com**.

Základné technické údaje

Model systému

Inspiron 11

Táto časť ponúka informácie, ktoré by ste mohli potrebovať pri nastavovaní, aktualizovaní ovládačov a inovovaní počítača. Podrobnosti o technických údajoch nájdete v *Súhrnných špecifikáciách* na webovej lokalite technickej podpory Dell na adrese support.dell.com/manuals.

 **POZNÁMKA:** Ponuka sa môže líšiť podľa oblasti. Ďalšie informácie týkajúce sa konfigurácie počítača získate kliknutím na položku **Štart** → **Pomoc a technická podpora** a potom vyberte možnosť na zobrazenie informácií o počítači.

Procesor

Typ	Intel® Celeron® Intel Pentium®
Cache L2	1 MB alebo 2 MB
Taktovací kmitočet externej zbernice	800 MHz

Informácie o počítači

Systémová čipová súprava	Intel GS45
--------------------------	------------

Pamäť

Typ pamäte	800 MHz DDR2
Konfigurácie pamäte sú možné	1 GB, 2 GB alebo 4 GB

Komunikačné rozhrania

Sieťové rozhranie	Sieťové rozhranie Ethernet LAN 10/100 na systémovej doske
Bezdrôtové rozhrania	Vnútorná WLAN Mini-karta s WiFi Voliteľná WWAN, WiMax, GPS, a Bluetooth® Mini-Cards

Kamera

Počet pixelov	1,3 megapixela
Videorozlíšenie	640 x 480 pri 30 snímkach/sek. (maximum)

Konektory

Audio	zásuvka na mikrofón, mono zásuvka na slúchadlá/stereo zásuvka na reproduktory
Mini-Card	jedna zásuvka Mini-Card plnej veľkosti a jedna zásuvka Mini-Card polovičnej veľkosti, podporuje duálne rozhranie
Sieťové rozhranie	jeden konektor RJ45
USB	dva 4-kolíkové konektory kompatibilné s USB 2.0 jeden 4-kolíkový výkonový konektor kompatibilný s USB 2.0
Grafika	jeden konektor HDMI

Displej

Typ 11,6-palcový HD+ WLED
s TrueLife

Rozmery:

Výška 144 mm (5,7 palcov)

Šírka 256,12 mm (10,1 palcov)

Uhlopriečka 293,83 mm (11,6 palcov)

Maximálne
rozlíšenie 1366 x 768 pri 262 tis.
farbách

Batéria

Typ 3-článkové a 6-článkové
lítium-iónové

*Nabíjacia doba pri izbovej teplote
(približná):*

Pri vypnutom 3,0 hodiny (3-článková)
počítači 4,0 hodiny (6-článková)

Batéria

Prevádzková doba Prevádzková doba batérie sa mení v závislosti od prevádzkových podmienok. Za určitých podmienok môže byť v prípade veľkých nárokov na odber výrazne skrátená.

Pozrite sa do *Technologickej príručky spoločnosti Dell* na vašom pevnom disku, alebo na webovej lokalite podpory spoločnosti Dell **support.dell.com/manuals**, ak potrebujete ďalšie informácie.

Gombíková batéria CR-2032

Napájací adaptér

Vstupné napätie	100–240 VAC
Vstupný prúd (maximálny)	1,5 A
Vstupný kmitočet	50–60 Hz
Výkon	65 W
Výstupný prúd	3,34 A (trvalý)
Menovité výstupné napätie	19.5 ± 1 VDC
<i>Rozmery:</i>	
Výška	16 mm (0,63 palcov)
Šírka	66 mm (2,6 palcov)
Dĺžka	127 mm (5 palcov)
Hmotnosť (s káblami)	0,25 kg (0,55 libry)

Napájací adaptér

<i>Teplotný rozsah</i>	
Prevádzkový	0 až 35°C (32 až 95°F)
Skladovací	–30 až 65°C (–22 až 149°F)

Fyzické vlastnosti

Výška	16,4 mm až 25,8 mm (0,64 palcov až 1,01 palcov)
Šírka	292 mm (11,49 palcov)
Hĺbka	214 mm (8,42 palcov)
<i>Hmotnosť (so 3–článkovou batériou):</i>	
Konfigurovateľná na menej ako	1,35 kg (2,98 libry)

Prostredie počítača*Teplotný rozsah:*

Prevádzkový	0 až 35°C (32 až 95°F)
Skladovací	–40 až 65°C (–40 až 149°F)

Relatívna vlhkosť (maximálna):

Prevádzkový	10% až 90% (nekondenzujúca)
Skladovací	5 % až 90% (nekondenzujúca)

Maximálna vibrácia (použitie náhodného vibračného spektra, ktoré simuluje používateľské prostredie):

Prevádzkový	0,66 GRMS
Stav mimo prevádzky	1,3 GRMS

Prostredie počítača

Maximálny šok (v prevádzke: meraný pomocou Dell Diagnostics spustené na pevnom disku a s polovičným sinusovým impulzom s trvaním 2-ms; nie v prevádzke: meraný s pevným diskom v polohe so zaparkovanými hlavami a polovičným sinusovým impulzom s trvaním 2 ms):

Prevádzkový	110 GRMS
Stav mimo prevádzky	160 GRMS

Nadmorská výška (maximálna):

Prevádzkový	–15,2 až 3048 m (–50 až 10 000 stôp)
Skladovací	–15,2 až 10 668 m (–50 až 35 000 stôp)

Úroveň vzduchom prenášaných kontaminantov	G2 alebo nižšia, ako je definované v norme ISA-S71.04-1985
---	--

Príloha

Oznámenie o výrobku Macrovision

Tento produkt obsahuje technológiu pre ochranu autorských práv chránenú metódami patentovanými v USA a ďalšími právami na ochranu duševného vlastníctva vo vlastníctve spoločnosti Macrovision Corporation a ďalších vlastníkov práva. Použitie tejto technológie na ochranu autorských práv musí byť schválené spoločnosťou Macrovision Corporation a je vyhradené len pre domáce alebo iné obmedzené použitie pri zobrazovaní, ak nebolo spoločnosťou Macrovision povolené ináč. Reverzné inžinierstvo a rozmontovanie sú zakázané.

Informácie pre NOM, alebo Oficiálnu mexickú normu (iba pre Mexiko)

Nasledujúce informácie sa poskytujú v zariadení(-iach) popísaných v tomto dokumente v súlade s požiadavkami Oficiálnej Mexickej Normy (NOM):

Importér:

Dell México S.A. de C.V.

Paseo de la Reforma 2620 – Flat 11°

Col. Lomas Altas

11950 México, D.F.

Prenosné počítače

Regulačné číslo modelu	Napätie	Frekvencia	Spotreba energie	Výstupné napätie	Výstupný prúd
P03T	100-240 V CA	50-60 Hz	1,5 A	19,5 V de CC	3,34 A

Kvôli podrobnostiam si prečítajte bezpečnostné informácie, ktoré boli dodané spolu s počítačom.

Dodatočné informácie ohľadne bezpečnosti a overených postupoch nájdete na stránke uvádzajúcej zákonné požiadavky na adrese www.dell.com/regulatory_compliance.

Register

B

bezdrôtové sieťové pripojenie **40**

Č

čipová súprava **71**

D

DellConnect **61**

Dell Diagnostics **48**

Dell Factory Image Restore **53**

Diagnostický kontrolný zoznam **65**

disky CD, prehrávanie a vytváranie **34**

doprava produktov

za účelom vrátenia alebo opravy **64**

E

e-mailové adresy

technická podpora **62**

e-mailové adresy technickej podpory **62**

energia

úspora **35**

F

funkcie softvéru **34**

H

hľadanie ďalších informácií **68**

I

internetové pripojenie **14**

ISP

poskytovateľ internetových služieb **14**

K

Kontaktovanie spoločnosti Dell online **66**

Register

M

možnosti počítača 34

N

nastavenie, skôr než začnete 5

O

Obnovenie systému 53

obnovenie výrobného obrazu 55

ovládače a súbory na stiahnutie 70

P

počítač, nastavenie 5

podpora pamäte 71

pomocník

 pomoc a technická podpora 59

poškodenie, predchádzanie 5

preinštalovanie systému Windows 58

prihlásenie sa na FTP, anonymné 62

pripojenie k počítačovej sieti pomocou kábla 7

prispôsobenie

 vaše nastavenia energie 35

problémy hardvéru

 diagnostika 48

problémy pamäte

 riešenie 43

problémy softvéru 43

procesor 71

produkty

 informácie a nákup 63

prúdenie vzduchu, prípustné 5

R

rozvodky, používanie 6

S

sieťové pripojenie

oprava **40**

sieťový adaptér

veľkosť a hmotnosť **74**

Sprievodca pri riešení problémov s
hardvérom **48**

stránky technickej podpory

celosvetové **61**

Stredisko technickej podpory Dell **46**

Systémové hlásenia **47**

T

technické údaje **71**

telefonovanie spoločnosti Dell **65**

Ú

úspora energie **35**

V

ventilácia, zaistenie **5**

vrátenie tovaru v rámci záruky **63**

W

webová lokalita technickej podpory
spoločnosti Dell **70**

Windows

preinštalovanie **57**

Windows Vista

preinštalovanie **58**

sprievodca Program Compatibility
(kompatibilita programu) **44**

Z

zákaznícke služby **60**

zálohy

vytváranie **37**

zdroje, hľadanie ďalších **68**

Vytlačené v Írsku

www.dell.com | support.dell.com



OR1PRHA00